

62248

BRIZO®

62248

Models/Modelos/Modèles
 Front Mount 696030 & Side Mount 696230
 Series/Series/Seria

62248

62248

62248

62248

**VIRAGE™ BATH COLLECTION
 TOILET TANK LEVERS**

**COLECCIÓN VIRAGE™ PARA EL BAÑO
 PALANCAS PARA EL TANQUE DEL INODORO
 COLLECTION POUR SALLE DE BAINS
 VIRAGE™ MANETTES DE CHASSE-D'EAU**

62248

62248

62248

62248

62248

62248

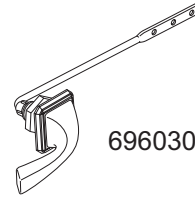

696030

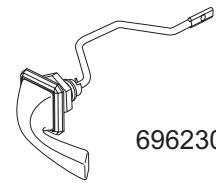

696230

CLEANING AND CARE

Care should be given to the cleaning of this product. Although its finish is extremely durable, it can be damaged by harsh abrasives or polish. To clean, simply wipe gently with a damp cloth and blot dry with a soft towel.

LIMPIEZA Y CUIDADO DE SU LLAVE

Tenga cuidado al ir a limpiar este producto. Aunque su acabado es sumamente durable, puede ser afectado por agentes de limpieza o para pulir abrasivos. Para limpiar su llave, simplemente frótelas con un trapo húmedo y luego séquelas con una toalla suave.

INSTRUCTIONS DE NETTOYAGE

Il faut le nettoyer avec soin. Même si son fini est extrêmement durable, il peut être abîmé par des produits fortement abrasifs ou des produits de polissage. Il faut simplement le frotter doucement avec un chiffon humide et le sécher à l'aide d'un chiffon doux.

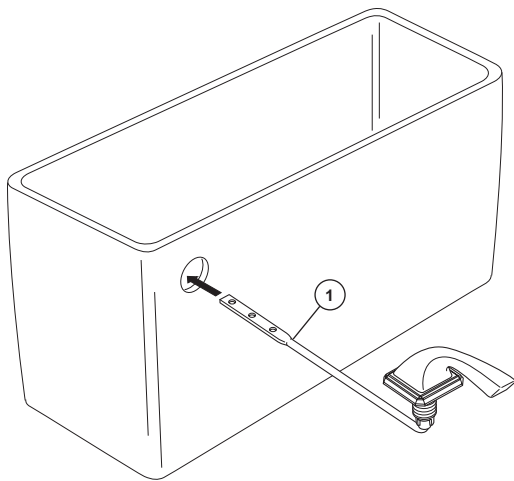
1**Front Mount Handle**

Insert the shaft (1) of the handle assembly through hole in tank.

Manija para instalación de frente

Introduzca la espiga (1) dentro de la manija a través de agujero en el tanque.

Poignée frontale

Introduisez l'axe (1) de la poignée dans le trou du réservoir.

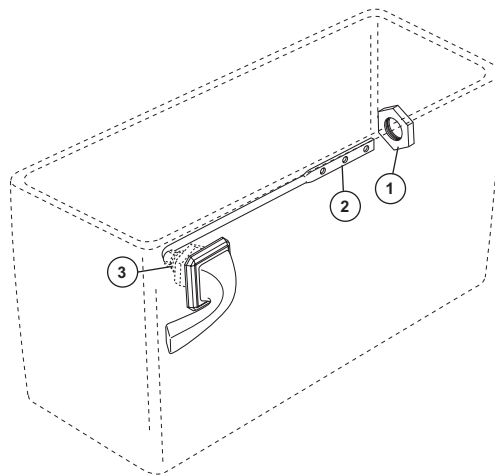
2

Orient handle assembly as shown. Slide mounting nut (1) over shaft (2). Move the nut to the handle assembly and tighten onto the threaded mounting shaft (3).

Oriento el ensamble de la manija como se muestra. Deslice la tuerca de instalación (1) sobre la espiga (2). Mueva la tuerca al ensamble de la manija y apriétela en la espiga enroscada de instalación (3).

Orientez la manette comme le montre la figure. Glissez l'écrou de montage (1) sur l'arbre (2). Placez l'écrou contre la manette et serrez-le sur l'arbre de montage fileté (3).

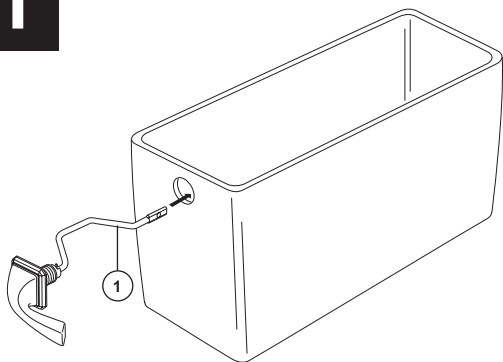
1**Side Mount Handle**

Insert the shaft (1) of the handle assembly through hole in tank.

Manija para instalación al costado

Introduzca la espiga (1) dentro de la manija a través de agujero en el tanque.

Poignée latérale

Introduisez l'axe (1) de la poignée dans le trou du réservoir.

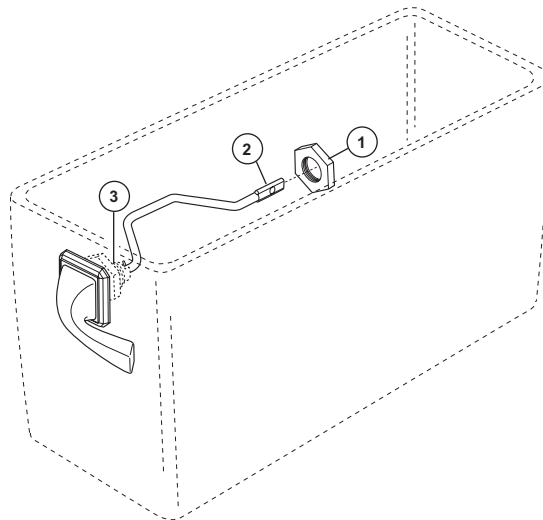
2

Orient handle assembly as shown. Slide mounting nut (1) over shaft (2). Move the nut to the handle assembly and tighten onto the threaded mounting shaft (3).

Oriento el ensamble de la manija como se muestra. Deslice la tuerca de instalación (1) sobre la espiga (2). Mueva la tuerca al ensamble de la manija y apriétela en la espiga enroscada de instalación (3).

Orientez la manette comme le montre la figure. Glissez l'écrou de montage (1) sur l'arbre (2). Placez l'écrou contre la manette et serrez-le sur l'arbre de montage fileté (3).