

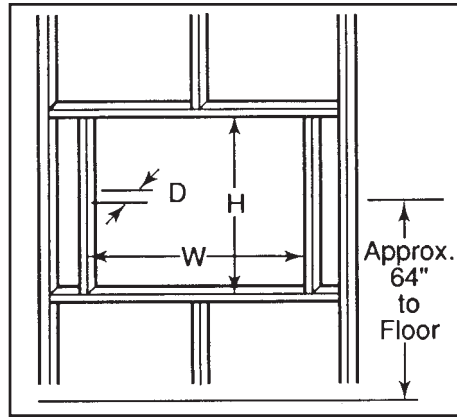

INSTALLATION INSTRUCTIONS

MIRROR CARE

- Use only mild cleaning solutions and a clean, soft, lint-free cloth.
- DO NOT USE cleaners that contain strong solutions of ammonia, vinegar, or chlorine.
- DO NOT USE powdered cleansers or steel wool.
- Never spray cleaning agent directly on mirror, especially on exposed edges and mirror backing. Apply cleaner to soft cloth and wipe mirror. Dry mirror thoroughly.
- Keep mirror dry. A well ventilated bathroom is important.



DIMENSION CHART

OVERALL WIDTH	WALL OPENING SIZE		
	W	H	D
24"	21 ³ / ₄ "	20 ³ / ₈ "	3 ¹ / ₂ "
30"	27 ³ / ₄ "	24 ³ / ₄ "	3 ¹ / ₂ "
36"	33 ³ / ₄ "	24 ³ / ₄ "	3 ¹ / ₂ "
48"	45 ³ / ₄ "	24 ³ / ₄ "	3 ¹ / ₂ "

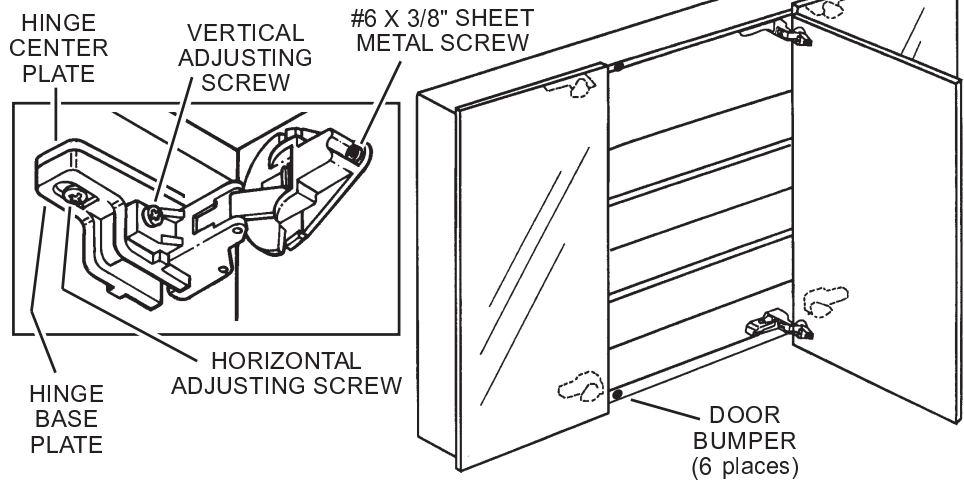

INSTALLATION

- To set door alignment:
 - Snap hinge bodies (2 per door) into door backs.
 - Rotate hinge bodies until screw holes in hinge body and door back line up.
 - Secure hinge bodies to door backs with #6 x 3/8" Phillips head sheet metal screw.
 - Spread hinges to open position.
 - Install center door by sliding hinge leaves onto base plates mounted on cabinet at top and bottom. Center door vertically on base plates and secure with vertical adjustment screws and lockwashers.
 - Install one of outside doors by sliding hinge leaves onto base plates, as shown above, and align it vertically with the center door. Secure with vertical adjustment screws and lockwashers.
 - Repeat step (F) for remaining outside door.
 - Use horizontal adjustment screws to achieve desirable 1/16" spacing between doors.
- This bath cabinet is designed with detachable doors to reduce weight for easier installation. To remove doors:
 - Swing outside doors to open position.
 - Remove vertical adjustment screw. Remove hinge body from base plates at top and bottom of cabinet by sliding left or right away from center door.
 - Repeat steps (A) and (B) for remaining center door.
 - Carefully store mirror doors in safe place until needed.
- Determine location of cabinet on wall. Mark wall to show wall opening size (see dimension chart). Generally, the accepted height of a mirrored bath cabinet is 64" from floor to **center** of the mirror area. Shorter or taller families may wish to adjust this to a more comfortable height.
- Cut wall opening, being careful not to damage the surrounding wall surface. Wall studs, plumbing or electrical lines that interfere must be removed or relocated. Insert framing to support all plaster board edges.
- Insert cabinet into wall opening in plumb and centered position. Use carpenter's level and shim corners of cabinet if necessary. Secure to wall studs through 4 mounting holes inside of cabinet (screws provided).
- Place shelves on brackets, flat side up, before installing doors.
- To install doors:
 - Spread hinges to open position.
 - Install center door by sliding hinge leaves onto base plates mounted on cabinet at top and bottom. Center door vertically on base plates and secure with vertical adjustment screws and lockwashers.
 - Install one of outside doors by sliding hinge leaves onto base plates, as above, and align it vertically with the center door. Secure with vertical adjustment screws and lockwashers.
 - Repeat step (C) for remaining outside door.

SERVICE PARTS

DESCRIPTION

MEDICINE CABINET MODELS

	255024 N255024	255030 N255030	255036 N255036	255048 N255048	355030 N355030	355036 N355036
Center Door (1)	P255202	P255204	P255200	P255200	P35523000	P355201
Outside Door (2)	P255203	P255205	P255205	P255201	P355200	P355200
Shelf (2)	9771	9772	9773	9774	9772	9773

DESCRIPTION

ALL MEDICINE CABINET MODELS

Shelf Bracket (4)	3330
Door Bumpers (6)	29-209
Mounting Screws, #8 x 1½" sheet metal (4)	7154
Hinge Assembly (4)	97012147
includes:	
Screw (1)	99160396
Screw (2)	99160405
Nut (2)	99260553
Lockwasher, #8 ext. tooth (3)	7227
Screw, #6 x 3/8" sheet metal (1)	7228
Hinge (1)	99420591
Mounting Plate (1)	99420575
Center Plate (1)	99420576

WARRANTY

BROAN ONE YEAR LIMITED WARRANTY

Broan warrants to the original consumer purchaser of its products that such products will be free from defects in materials or workmanship for a period of one year from the date of original purchase. THERE ARE NO OTHER WARRANTIES, EXPRESS OR IMPLIED, INCLUDING, BUT NOT LIMITED TO, IMPLIED WARRANTIES OF MERCHANTABILITY OR FITNESS FOR A PARTICULAR PURPOSE.

During this one-year period, Broan will, at its option, repair or replace, without charge, any product or part which is found to be defective under normal use and service.

THIS WARRANTY DOES NOT EXTEND TO FLUORESCENT LAMP STARTERS AND TUBES. This warranty does not cover (a) normal maintenance and service or (b) any products or parts which have been subject to misuse, negligence, accident, improper maintenance or repair (other than by Broan), faulty installation or installation contrary to recommended installation instructions.

The duration of any implied warranty is limited to the one-year period as specified for the express warranty. Some states do not allow limitation on how long an implied warranty lasts, so the above limitation may not apply to you.

BROAN'S OBLIGATION TO REPAIR OR REPLACE, AT BROAN'S OPTION, SHALL BE THE PURCHASER'S SOLE AND EXCLUSIVE REMEDY UNDER THIS WARRANTY. BROAN SHALL NOT BE LIABLE FOR INCIDENTAL, CONSEQUENTIAL OR SPECIAL DAMAGES ARISING OUT OF OR IN CONNECTION WITH PRODUCT USE OR PERFORMANCE. Some states do not allow the exclusion or limitation of incidental or consequential damages, so the above limitation or exclusion may not apply to you.

This warranty gives you specific legal rights, and you may also have other rights, which vary from state to state. This warranty supersedes all prior warranties.

To qualify for warranty service, you must (a) notify Broan at the address stated below or telephone: 1-800-637-1453, (b) give the model number and part identification and (c) describe the nature of any defect in the product or part. At the time of requesting warranty service, you must present evidence of the original purchase date.

BROAN MFG. CO., INC., 926 West State Street, Hartford, WI 53027



INSTRUCCIONES PARA LA INSTALACIÓN

CUIDADO DEL ESPEJO

- Use únicamente soluciones de limpieza suaves y un trapo limpio, suave y libre de pelusa.
- NO USE líquidos para limpieza que contienen fuertes soluciones de amoníaco, vinagre, o cloro.
- NO USE productos para limpieza en polvo o estopa de acero.
- Nunca rocíe el agente limpiador directamente en el espejo, especialmente en las esquinas expuestas o el respaldo del espejo. Aplique el limpiador a un trapo suave y páselo por el espejo. Seque bien el espejo.
- Mantenga el espejo seco. Un cuarto de baño bien ventilado es importante.

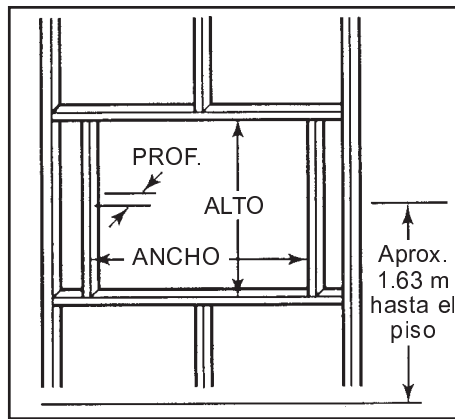

DIMENSIONES

ANCHO TOTAL	TAMAÑO DE LA ABERTURA EN LA PARED		
	ANCHO	ALTO	PROF.
61 cm	55.2 cm	51.8 cm	8.9 cm
76 cm	70.5 cm	62.9 cm	8.9 cm
91.4 cm	85.7 cm	62.9 cm	8.9 cm
1.22 m	116.2 cm	62.9 cm	8.9 cm

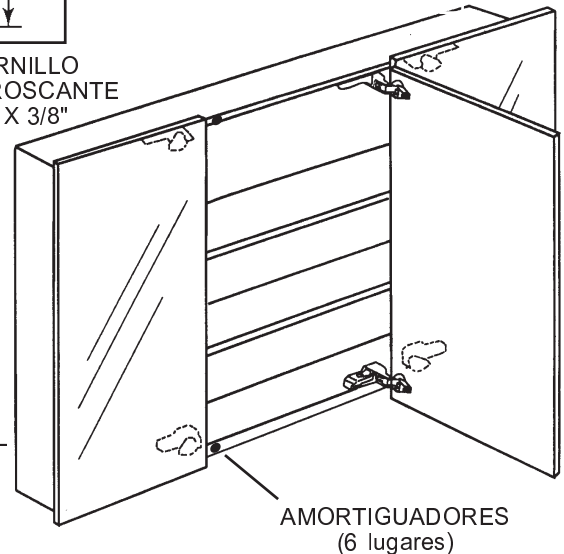
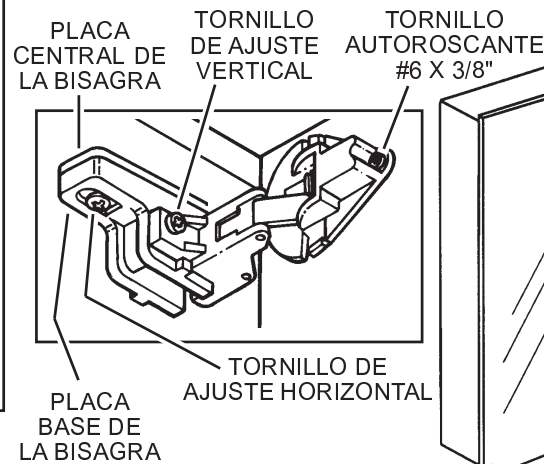

INSTALACIÓN

- Para el alineamiento de la puerta:
 - Encarce los cuerpos de las bisagras (2 en cada puerta) detrás de la puerta.
 - Haga girar los cuerpos de bisagra hasta que alineen los orificios por donde pasará el tornillo en la bisagra y detrás de la puerta.
 - Asegure los cuerpos de bisagra a la puerta con el tornillo autoroscante de cabeza Phillips #6 x 3/8".
 - Extienda las bisagras a la posición abierta.
 - Instale la puerta central haciendo deslizar las hojas de bisagra sobre las placas base montadas en el tope y fondo del botiquín. Centre la puerta verticalmente sobre las placas base asegurándola con los tornillos de ajuste vertical y arandelas de seguridad.
 - Instale una de las puertas extremas deslizando las hojas de bisagra sobre las placas base como lo hizo arriba, y alinéelas verticalmente con la puerta del centro. Asegure con los tornillos de ajuste vertical y las arandelas.
 - Repita el paso (F) para la otra puerta extrema.
 - Use los tornillos de ajuste horizontal para conseguir el espacio recomendado de 1.6 mm que debe haber entre puertas.
- Este botiquín está hecho con puertas removibles para reducir el peso y facilitar la instalación. Para sacar las puertas:
 - Extienda las puertas de los lados a la posición abierta.
 - Saque el tornillo de ajuste vertical. Saque el cuerpo de bisagra de las placas base del tope y fondo del botiquín retirando hacia la derecha o izquierda de la puerta del centro.
 - Repita los pasos (A) y (B) para la puerta del centro.
 - Con cuidado guarde en lugar seguro las puertas espejo hasta que las necesite.
- Determine la ubicación del botiquín en la pared. Marque en la pared el tamaño de la abertura (vea el cuadro de dimensiones). Generalmente la altura aceptada para la ubicación de un botiquín con espejo es 1.63 m desde el piso hasta el centro del espejo. Familias que son más cortas o más altas desearán hacer el ajuste a una altura más conveniente para ellos.
- Corte la abertura en la pared teniendo cuidado de no dañar la superficie adyacente. Montantes de pared, tubería o conexiones eléctricas que obstruyen deben quitarse o cambiarse de sitio. Inserte el marco para proteger los bordes del enyesado.
- Inserte el botiquín en la abertura cuidando que quede a nivel y centrado. Emplee un nivel de carpintero y ponga laminillas en las esquinas del botiquín si fuera necesario. Asegúrelo a los montantes de pared a través de los 4 agujeros de montaje que hay dentro del botiquín (se proveen los tornillos).
- Para instalar las puertas:
 - Extienda las bisagras a la posición abierta.
 - Instale la puerta del centro haciendo deslizar las hojas de bisagra sobre las placas base montadas en el botiquín al tope y al fondo del mismo. Centre la puerta verticalmente sobre las placas base y asegúrela con los tornillos de ajuste vertical y arandelas de seguridad.
 - Instale una de las puertas extremas deslizando las hojas de bisagra sobre las placas base, como lo hizo arriba, alinéandola verticalmente con la puerta central. Asegúrela con los tornillos de ajuste vertical y las arandelas de seguridad.
 - Repita el paso (C) para la otra puerta extrema.

PARTES DE SERVICIO

DESCRIPCION

MODELOS DE BOTIQUINES

	255024 N255024	255030 N255030	255036 N255036	255048 N255048	355030 N355030	355036 N355036
Puerta Central (1)	P255202	P255204	P255200	P255200	P35523000	P355201
Puerta Lateral (2)	P255203	P255205	P255205	P255201	P355200	P355200
Repisa (2)	9771	9772	9773	9774	9772	9773

DESCRIPCION

TODOS LOS MODELOS DE BOTIQUINES

Soportarepisa (4)	3330
Amortiguadores (6)	29-209
Tornillos de Montaje, #8 x 1½" autoroscantes (4)	7154
Conjunto Bisagra (4)	97012147
incluye:	
Tornillo (1)	99160396
Tornillo (2)	99160405
Tuerca (2)	99260553
Arandela de seguridad, #8 con diente de ext. (3)	7227
Tornillo, #6 x 3/8" autoroscantes (1)	7228
Bisagra (1)	99420591
Placa de Montaje (1)	99420575
Placa Central (1)	99420576

GARANTIA

GARANTIA BROAN LIMITADA POR UN AÑO

Broan garantiza al consumidor comprador original de sus productos que dichos productos carecerán de defectos en materiales o en mano de obra por un período de un año a partir de la fecha original de compra. NO EXISTEN OTRAS GARANTIAS, NI EXPLICITAS NI IMPLICITAS, INCLUYENDO, PERO NO LIMITADAS A, GARANTIAS IMPLICITAS DE COMERCIALIZACION O APTITUD PARA UN PROPOSITO PARTICULAR.

Durante el período de un año, y a su propio criterio, Broan reparará o reemplazará, sin costo alguno, cualquier producto o pieza que se encuentre defectuosa bajo condiciones normales de servicio y uso.

ESTA GARANTIA NO SE APLICA A TUBOS Y ARRANCADORES DE LAMPARAS FLUORESCENTES. Esta garantía no cubre (a) mantenimiento y servicio normales ni (b) cualquier producto o piezas que hayan sido utilizadas de forma errónea, negligente, que hayan tenido un accidente, o que hayan sido reparadas o mantenidas incorrectamente (por otras compañías que no sean Broan), instalación defectuosa, o instalación contraria a las instrucciones de instalación recomendadas.

La duración de cualquier garantía implícita se limita a un período de un año como se especifica en la garantía expresa. Algunos estados no permiten limitaciones en cuanto al tiempo de expiración de una garantía implícita, por lo que la limitación antes mencionada puede no corresponderle.

LA OBLIGACION DE BROAN DE REPARAR O REEMPLAZAR, SIGUIENDO EL CRITERIO DE BROAN, DEBERA SER EL UNICO Y EXCLUSIVO RECURSO LEGAL DEL COMPRADOR BAJO ESTA GARANTIA. BROAN NO SERA RESPONSABLE POR DAÑOS INCIDENTALES, CONSIGUIENTES, O POR DAÑOS ESPECIALES RESULTANTES A RAIZ DEL USO O DESEMPEÑO DEL PRODUCTO.

Algunos estados no permiten la exclusión o limitación de daños incidentales o consiguientes, por lo que la limitación antes mencionada puede no aplicarse a usted.

Esta garantía le proporciona derechos legales específicos, y usted puede también tener otros derechos, los cuales varían de estado a estado. Esta garantía reemplaza todas las garantías anteriores.

Para tener derecho al servicio de garantía, usted debe (a) notificar a Broan en la dirección que se menciona abajo o al teléfono: 1-800-637-1453 en los E.E. U.U., (b) dar el número del modelo y la identificación de la pieza, y (c) describir la naturaleza de cualquier defecto en el producto o pieza. En el momento de solicitar servicio cubierto por la garantía, usted debe presentar comprobación de la fecha original de compra.

BROAN MFG. CO. INC., 926 West State Street, Hartford, WI 53027. USA