

**Deck-Mounted Bath Faucet Valve**  
**Válvula Para Grifo Montada Sobre Cubierta**  
**Robinet Monté Sur Comptoir de Baignoire**

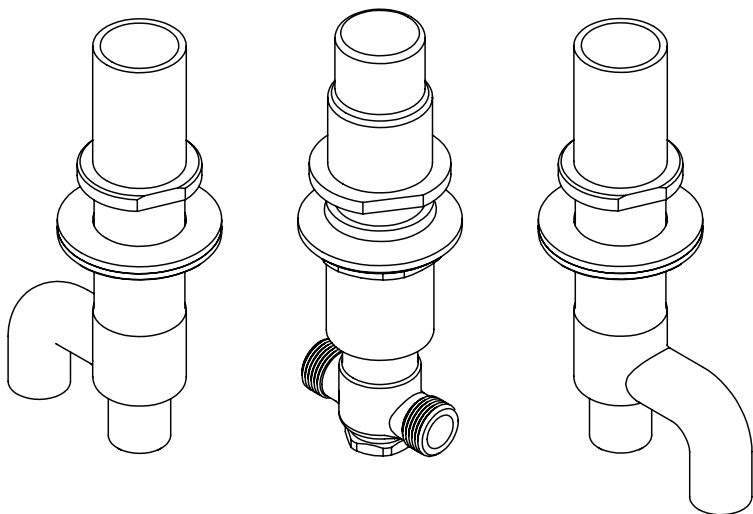

**TB6TR**

**Warranty Registration and Inquiry**

For product warranty registration, TOTO U.S.A. Inc. recommends online warranty registration. Please visit our web site <http://www.totousa.com>. If you have questions regarding warranty policy or coverage, please contact TOTO U.S.A. Inc., Customer Service Department, 1155 Southern Road, Morrow, GA 30260 (888) 295-8134 or (678) 466-1300 when calling from outside of U.S.A.

## TABLE OF CONTENTS

Thanks for Choosing TOTO®!	2
Before Installation	2
Common Tools Needed	2
Included Parts	3
Warnings	3
Care & Cleaning	3
Installation Procedure	4-5
Warranty	6
Rough-In Dimensions	17
Spare Parts	18-19

## THANKS FOR CHOOSING TOTO!

The mission of TOTO is to provide the world with healthy, hygienic and more comfortable lifestyles. We design every product with the balance of form and function as a guiding principle. Congratulations on your choice.

## BEFORE INSTALLATION

- Observe all local plumbing codes.
- Make sure the water supply is shut off.
- Read these instructions carefully to ensure proper installation.
- This faucet is designed for deck-mounted application only.
  - Rough Deck Thickness.....1-1/4" (32mm) Max.
  - Finished Deck Thickness.....1/2" (12.7mm) Min. to 7/8" (22mm) Max.
- Provide an access panel to the valves and hose connections from the underside of the deck.
- TOTO reserves the right to update the product design without notice.

## COMMON TOOLS NEEDED

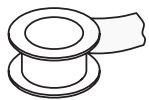

Pipe Tape



Adjustable Wrench

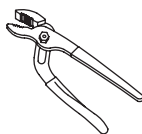

Adjustable Pliers

## INCLUDED PARTS

Check to make sure that all these parts were included in your packaging:

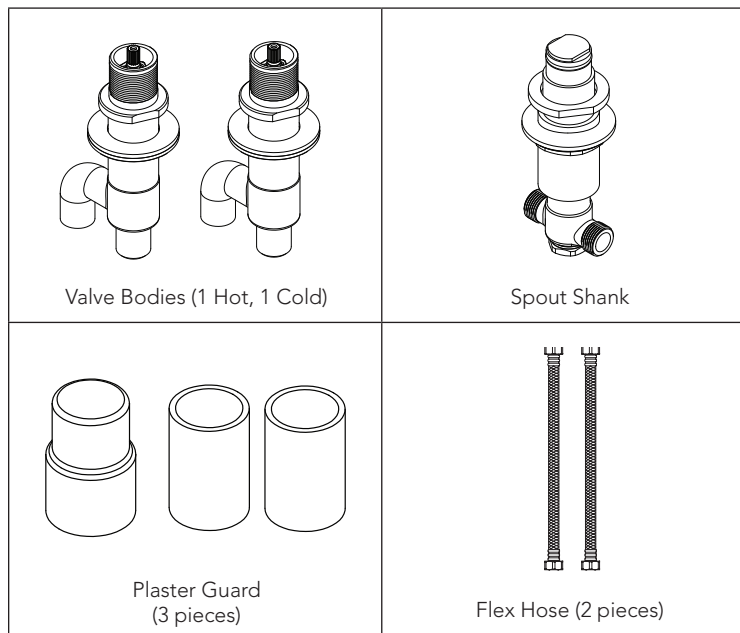

## WARNINGS

For safe operation of the valve, please observe the following:

- Recommended Operating pressure:
  - Minimum Pressure.....20 psi (0.14 MPa), dynamic
  - Maximum Pressure.....80 psi (0.55 MPa), static
- The hot water supply pressure should not exceed 185°F (85°C).
- Do not use steam for the hot water supply.
- Do not use the product at an ambient temperature below 32°F (0°C).

## CARE & CLEANING

Your new valve is designed for years of trouble-free performance. Keep it looking new by cleaning it periodically with mild soap, rinsing thoroughly with warm water and drying with a clean, soft cloth. Do not use abrasive cleaners, steel wool or harsh chemicals, as these will dull the finish. Failure to follow these instructions may void your warranty.

## INSTALLATION PROCEDURE

- 1) Drill holes as specified in the illustration to the right. Make sure the rough deck and selected finished deck materials meet the following specifications:

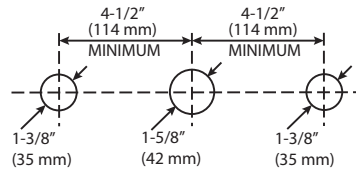

A (Rough Deck Thickness)	B (Finished Deck Thickness)
1-1/4" (32mm) Max.	1/2" - 7/8" (12.7mm - 22mm)

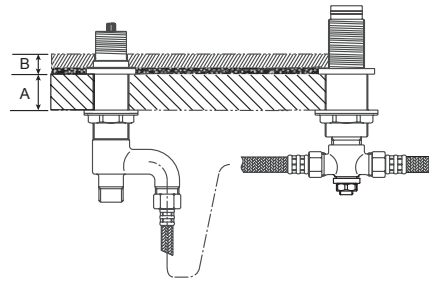

- 2) Insert the spout shank through the center hole from the underside of the deck. Thread the spout shank nut onto the spout shank from above until it stops. Tighten the lock nut below the deck to secure.

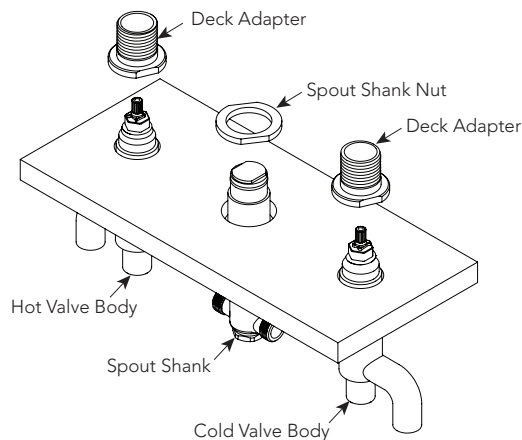

Insert the valve body from the underside of the deck. Thread the deck adapter onto the valve body from above until it stops. Tighten the lock nut below the deck to secure it.

**IMPORTANT! DO NOT OVERTIGHTEN.** Overtightening may damage the product and cause personal injury and/or property damage.

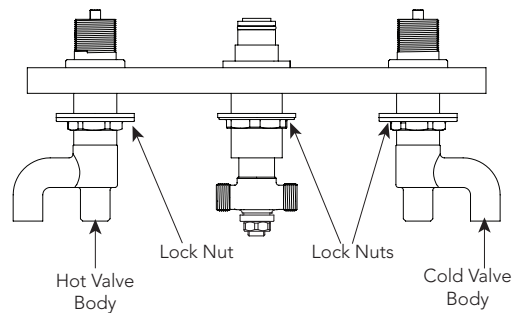

## Installation Procedure (continued)

- 3) Remove the plug from the top of the spout shank, wrap it with pipe tape, and reinstall it.

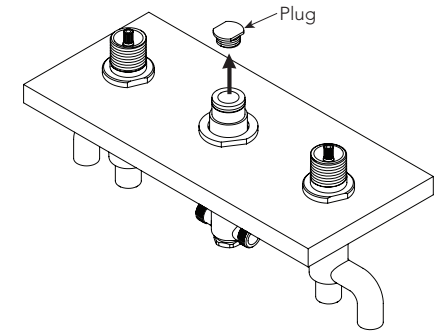

- 4) Install the plaster guards on the valve bodies and spout shank.

**IMPORTANT!** Do not remove them until the deck has been finished and the tub spout is ready to be installed.

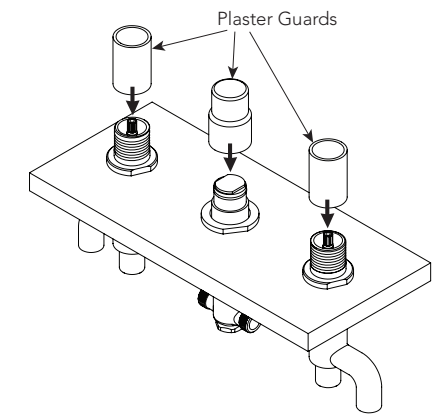

- 5) Connect the valve bodies to the center shank with the included flex hoses. Connect the water supply lines (not included) to the valve bodies.

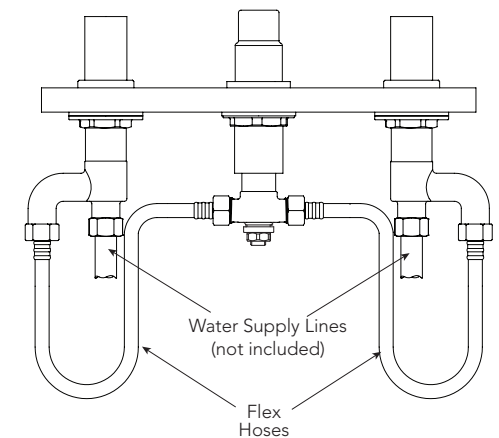

**WARRANTY**

1. TOTO® warrants its residential faucets and bathroom accessories ("Product) to be free from defects in materials and workmanship during normal use when properly installed and serviced, for the lifetime of the Product from date of purchase. This limited warranty is extended only to the ORIGINAL PURCHASER of the Product and is not transferable to any third party, including but not limited to any subsequent purchaser or owner of the Product. This warranty applies only to TOTO Product purchased and installed in North, Central and South America.
2. TOTO's obligations under this warranty are limited to repair, replacement or other appropriate adjustment, at TOTO's option, of the Product or parts found to be defective in normal use, provided that such Product was properly installed, used and serviced in accordance with instructions. TOTO reserves the right to make such inspections as may be necessary in order to determine the cause of the defect. TOTO will not charge for labor or parts in connection with warranty repairs or replacements. TOTO is not responsible for the cost of removal, return and/or reinstallation of the Product.
3. This warranty does not apply to the following items:
  - a. Damage or loss sustained in a natural calamity such as fire, earthquake, flood, thunder, electrical storm, etc.
  - b. Damage or loss resulting from any accident, unreasonable use, misuse, abuse, negligence, or improper care, cleaning, or maintenance of the Product.
  - c. Damage or loss resulting from sediments or foreign matter contained in a water system.
  - d. Damage or loss resulting from improper installation or from installation of the Product in a harsh and/or hazardous environment, or improper removal, repair or modification of the Product.
  - e. Damage or loss resulting from electrical surges or lightning strikes or other acts which are not the fault of TOTO or which the Product is not specified to tolerate.
  - f. Damage or loss resulting from normal and customary wear and tear, such as gloss reduction, scratching or fading over time due to use, cleaning practices or water or atmospheric conditions, including but not limited to, the use of bleach, alkali, acid cleaners, dry (powder) cleaners or any other abrasive cleaners or the use of metal or nylon scrubbers.
4. In order for this limited warranty to be valid, proof of purchase is required. TOTO encourages warranty registration upon purchase to create a record of Product ownership at <http://www.totousa.com>. Product registration is completely voluntary and failure to register will not diminish your limited warranty rights.
5. If the Product is used commercially or is installed outside of North, Central or South America, TOTO warrants the Product to be free from defects in materials and workmanship during normal use for one (1) year from the date of installation of the Product, and all other terms of this warranty shall be applicable except the duration of the warranty.
6. THIS WARRANTY GIVES YOU SPECIFIC LEGAL RIGHTS. YOU MAY HAVE OTHER RIGHTS WHICH VARY FROM STATE TO STATE, PROVINCE TO PROVINCE OR COUNTRY TO COUNTRY.
7. To obtain warranty repair service under this warranty, you must take the Product or deliver it prepaid to a TOTO service facility together with proof of purchase (original sales receipt) and a letter stating the problem, or contact a TOTO distributor or products service contractor, or write directly to TOTO U.S.A., INC., 1155 Southern Road, Morrow, GA 30260 (888) 295 8134 or (678) 466-1300, if outside the U.S.A. If, because of the size of the Product or nature of the defect, the Product cannot be returned to TOTO, receipt by TOTO of written notice of the defect together with proof of purchase (original sales receipt) shall constitute delivery. In such case, TOTO may choose to repair the Product at the purchaser's location or pay to transport the Product to a service facility.

THIS WRITTEN WARRANTY IS THE ONLY WARRANTY MADE BY TOTO. REPAIR, REPLACEMENT OR OTHER APPROPRIATE ADJUSTMENT AS PROVIDED UNDER THIS WARRANTY SHALL BE THE EXCLUSIVE REMEDY AVAILABLE TO THE ORIGINAL PURCHASER. TOTO SHALL NOT BE RESPONSIBLE FOR LOSS OF THE PRODUCT OR FOR OTHER INCIDENTAL, SPECIAL OR CONSEQUENTIAL DAMAGES OR EXPENSES INCURRED BY THE ORIGINAL PURCHASER, OR FOR LABOR OR OTHER COSTS DUE TO INSTALLATION OR REMOVAL, OR COSTS OF REPAIRS BY OTHERS, OR FOR ANY OTHER EXPENSE NOT SPECIFICALLY STATED ABOVE. IN NO EVENT WILL TOTO'S RESPONSIBILITY EXCEED THE PURCHASE PRICE OF THE PRODUCT. EXCEPT TO THE EXTENT PROHIBITED BY APPLICABLE LAW, ANY IMPLIED WARRANTIES, INCLUDING THAT OF MERCHANTABILITY OR FITNESS FOR USE OR FOR A PARTICULAR PURPOSE, ARE EXPRESSLY DISCLAIMED. SOME STATES DO NOT ALLOW LIMITATIONS ON HOW LONG AN IMPLIED WARRANTY LASTS, OR THE EXCLUSION OR LIMITATION OF INCIDENTAL OR CONSEQUENTIAL DAMAGES, SO THE ABOVE LIMITATION AND EXCLUSION MAY NOT APPLY TO YOU.

**ÍNDICE**

¡Gracias Por Elegir TOTO®!	7
Antes de la Instalación	7
Herramientas Necesarias Común	7
Incluía Partes	8
Advertencias	8
Cuidado y Limpieza	8
Procedimiento de Instalación	9-10
Garantía	11
Dimensiones Preliminares	17
Piezas de Repuesto	18-19

**¡GRACIAS POR ELEGIR TOTO!**

La misión de TOTO es dar al mundo estilos de vida más saludables, higiénicos y cómodos. Diseñamos cada producto guiándonos por el principio del equilibrio entre forma y función. Felicitaciones por su elección.

**ANTES DE LA INSTALACIÓN**

- Respete todos los códigos de plomería locales..
- Asegúrese que el suministro de agua esté apagado.
- Lea estas instrucciones cuidadosamente para asegurar una instalación adecuada.
- Este grifo está diseñado para su aplicación montado en un mostrador únicamente.
  - Grosor del mostrador sin terminar.....1-1/4" (32mm) Max.
  - Grosor del mostrador terminado.....1/2" (12.7mm) Min. a 7/8" (22mm) Max.
- Proporcione un panel de acceso para las válvulas y las conexiones de la manguera desde la parte inferior del mostrador.
- TOTO se reserva el derecho de actualizar el diseño del producto sin previo aviso.

**HERRAMIENTAS QUE NECESITA**

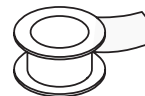

Cinta Para Tubería



Llave Ajustable

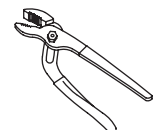

Alicates Ajustable

## INCLUÍA PARTES

Asegúrese que todas estas partes estén incluidas en su empaqado:

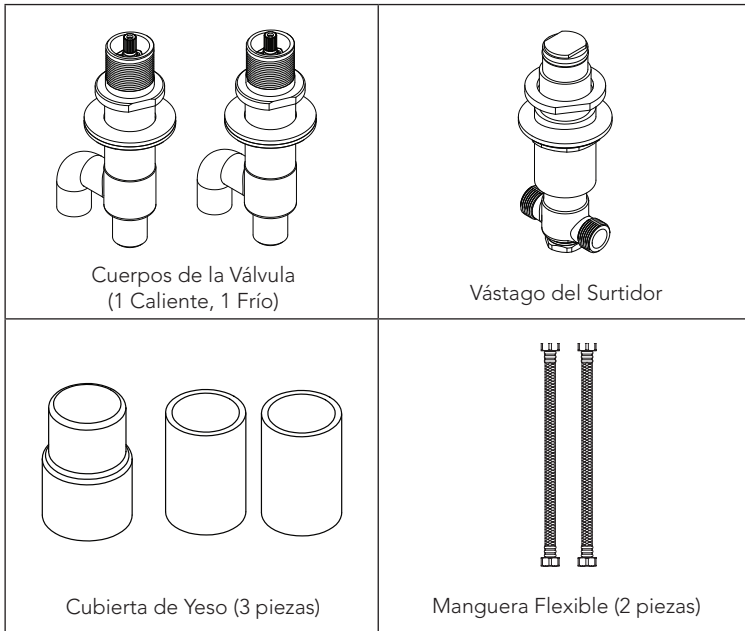

## ADVERTENCIAS

Para una operación segura, siga los siguientes puntos:

- Presión operativa recomendada:
  - Presión mínima.....20 psi (0.14 MPA), dinámico
  - Presión máxima.....80 psi (0.55 MPA), estática
- La temperatura del suministro de agua caliente no debe exceder los 185°F (85°C).
- No use vapor para el suministro de agua caliente.
- No use el producto a una temperatura ambiente inferior a 32°F (0°C).

## CUIDADO Y LIMPIEZA

Su nueva válvula está diseñada para años de funcionamiento sin problemas. Manténgala luciendo como nueva mediante una limpieza periódica con jabón suave, enjuague minuciosamente con agua tibia y séquela con un paño limpio y suave. No use limpiadores abrasivos, lana de acero ni productos químicos fuertes ya que éstos opacarán el acabado. El no cumplir con estas instrucciones podría anular su garantía..

## PROCEDIMIENTO DE INSTALACIÓN

- 1) Perfore orificios como se especifica en la ilustración de la derecha. Asegúrese que los materiales del mostrador sin terminal y del mostrador terminado cumpla con las siguientes especificaciones:

A (Grosor del Mostrador sin Terminar)	B (Grosor del Mostrador Terminado)
1-1/4" (32mm) Max.	1/2" - 7/8" (12.7mm - 22mm)

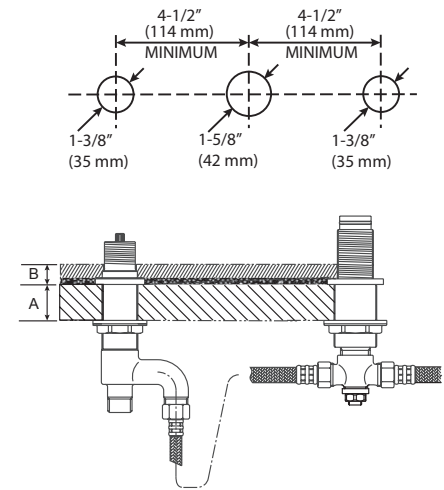

- 2) Inserte el vástago del surtidor a través del orificio central desde la parte inferior del mostrador. Ensarte la tuerca del vástago del surtidor en el vástago del surtidor desde la parte de arriba hasta que se detenga. Apriete la contratuerca debajo del mostrador para asegurar.

Inserte el cuerpo de la válvula desde la parte inferior del mostrador. Ensarte el adaptador del mostrador al cuerpo de la válvula desde arriba hasta que se detenga. Apriete la contratuerca debajo del mostrador para asegurar.

**¡IMPORTANTE! NO APRIETE DE MÁS.** Apretar de más puede dañar el producto y causar lesiones a las personas y/o daños a la propiedad.

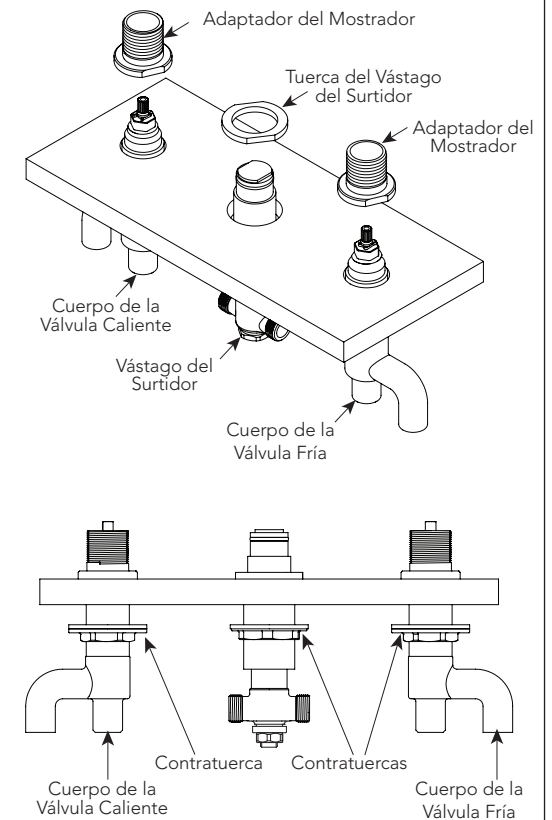

## Procedimiento de Instalación (continuación)

- 3) Retire el enchufe desde la parte superior del vástago del surtidor, envuélvalo con cinta selladora y reinstálelo.

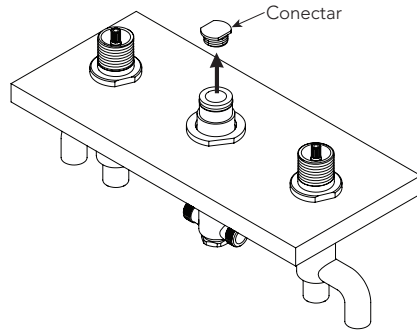

- 4) Instale las cubiertas de yeso en los cuerpos de la válvula y el vástago del surtidor.

**¡IMPORTANTE!** No las retire hasta que el mostrador se haya terminado y el surtidor de la bañera esté listo para ser instalado.

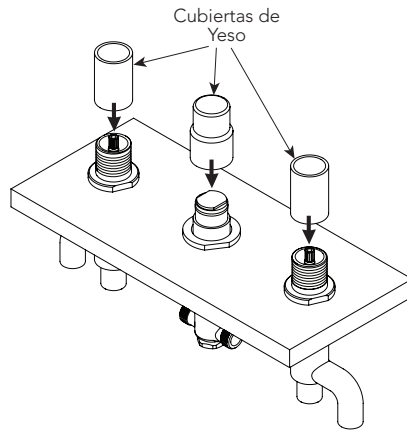

- 5) Conecte los cuerpos de la válvula al vástago central con las mangueras flexibles incluidas. Conecte las líneas de suministro de agua (no incluidas) a los cuerpos de la válvula.

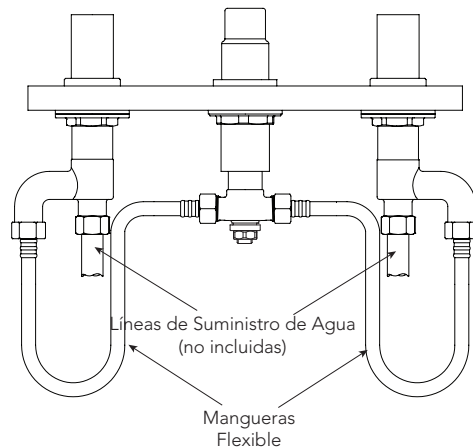

## GARANTÍA

- TOTO® garantiza que sus grifos residenciales y accesorios de baño ("Producto") no presentan defectos en sus materiales ni de fabricación durante su uso normal cuando son instalados y mantenidos adecuadamente, de por vida para el Producto a partir de la fecha de compra. Esta garantía limitada es válida solamente para el COMPRADOR ORIGINAL del Producto y no es transferible a una tercera persona, incluyendo, pero sin limitarse a, cualquier comprador o propietario subsecuente del Producto. Esta garantía aplica solamente al Producto TOTO comprado e instalado en América del Norte, Central, y del Sur.
- Las obligaciones de TOTO bajo esta garantía se limitan a la reparación, cambio o cualquier otro ajuste, a petición de TOTO, del Producto o partes que resulten defectuosas en su uso normal, siempre que dicho Producto haya sido instalado, utilizado y mantenido de acuerdo con las instrucciones. TOTO se reserva el derecho de hacer tantas inspecciones como sean necesarias para determinar la causa del defecto. TOTO no cobrará por la mano de obra o partes relacionadas con las reparaciones o cambios garantizados. TOTO no es responsable por el costo de la remoción, devolución y/o reinstalación del Producto.
- Esta garantía no aplica en los siguientes casos:
  - Daño o pérdida ocurrida en un desastre natural, tal como: incendio, sismo, inundación, relámpago, tormenta eléctrica, etc.
  - Daño o pérdida resultado de cualquier accidente, uso no razonable, mal uso, abuso, negligencia o cuidado, limpieza o mantenimiento inadecuado del Producto, incluyendo el uso de un agente limpiador abrasivo o el uso de cualquier otro producto de limpieza de manera inconsistente con las instrucciones del Producto.
  - Daño o pérdida causada por los sedimentos o material extraña contenida en un sistema de agua.
  - Daño o pérdida causada por una mala instalación o por la instalación del Producto en un ambiente duro y/o peligroso, o una remoción, reparación o modificación inadecuada del Producto.
  - Daño o pérdida causada por sobrecargas eléctricas o rayos u otros actos que no sean responsabilidad de TOTO o que el Producto no esté especificado para tolerar.
  - Daño o pérdida causada por el uso normal y personalizado, tal como reducción del brillo, rayado o pérdida de color en el tiempo debido al uso, prácticas de limpieza o condiciones del agua o atmosféricas.
- Para que esta garantía limitada sea válida, prueba de compra es necesaria. TOTO anima el registro de la garantía sobre compra para cree un archivo de la propiedad del producto en <http://www.totousa.com>. El registro del producto es totalmente voluntario y la falta a registrar no disminuirá sus derechos de garantía limitada.
- Si el Si el producto es utilizado comercialmente o es instalado fuera de América del Norte, Central o del Sur, TOTO garantiza que el producto no presenta defectos en sus materiales ni de fabricación durante su uso normal por un periodo de un (1) año a partir de la fecha de instalación del Producto, y todos los otros términos de esta garantía deberán aplicar excepto la duración de la garantía.
- ESTA GARANTÍA LE DA DERECHOS LEGALES ESPECÍFICOS. USTED PODRÍA TENER OTROS DERECHOS QUE PUEDEN VARIAR DEPENDIENDO DEL ESTADO O PROVINCIA EN EL QUE SE ENCUENTRE.
- Para obtener el servicio de reparación de esta garantía, debe llevar el Producto o enviarlo prepago a un módulo de servicios TOTO junto con la prueba de compra (recibo de compra original) y una carta en la que plantee el problema, o póngase en contacto con un distribuidor TOTO o el contratista de servicio de los productos, o escriba directamente a TOTO U.S.A., INC., 1155 Southern Road, Morrow, GA 30260 (888) 295 8134 o (678) 466-1300, si fuera de los E.E.U.U. Si, debido al tamaño del producto o naturaleza del defecto, el Producto no puede ser devuelto a TOTO, la recepción en TOTO del aviso escrito del defecto junto con la prueba de compra (recibo de compra original) constituirá el envío. En tal caso, TOTO podrá escoger entre reparar el Producto en el domicilio del comprador o pagar el transporte del Producto a un módulo de servicio.

ESTA GARANTÍA ESCRITA ES LA ÚNICA GARANTÍA HECHA POR TOTO. LA REPARACIÓN, CAMBIO U OTRO AJUSTE ADECUADO, TAL COMO APARECE EN ESTA GARANTÍA, SERÁ EL ÚNICO REMEDIO DISPONIBLE PARA EL COMPRADOR ORIGINAL. TOTO NO SERÁ RESPONSABLE POR LA PÉRDIDA DEL PRODUCTO O POR CUALQUIER OTRO DAÑO ACCIDENTAL, ESPECIAL O CONSECUENTE O POR DAÑOS INCURRIDOS POR EL COMPRADOR ORIGINAL, O POR LA MANO DE OBRA U OTROS COSTOS RELACIONADOS CON LA INSTALACIÓN O REMOCIÓN, O COSTOS DE REPARACIONES HECHAS POR OTROS, O POR CUALQUIER OTRO GASTO NO INDICADO DE MANERA ESPECÍFICA EN LOS PÁRRAFOS ANTERIORES. EN NINGÚN CASO LA RESPONSABILIDAD DE TOTO EXCEDERÁ EL PRECIO DE COMPRA DEL PRODUCTO. EXCEPTO EN LA MEDIDA EN QUE QUEDE PROHIBIDO POR LA LEY APLICABLE, TODA GARANTÍA IMPLÍCITA, INCLUYENDO AQUELLAS DE COMERCIABILIDAD O IDONEIDAD DE USO PARA EL USO O PARA UN PROPÓSITO PARTICULAR, ESTÁ EXPRESAMENTE PROHIBIDA. ALGUNOS ESTADOS NO PERMITEN LAS LIMITACIONES ACERCA DE LA DURACIÓN DE UNA GARANTÍA TÁCITA, O LA EXCLUSIÓN O LIMITACIÓN DE DAÑOS INCIDENTALES O CONSECUENTES, POR LO QUE LA LIMITACIÓN E INCLUSIÓN ANTERIORES PUEDEN NO APLICAR A USTED.

## TABLE DES MATIÈRES

Merci d'Avoir Choisi TOTO®!	12
Avant de Commencer	12
Outils Communs Nécessaires	12
Pièces Incluses	13
Avertissements	13
Entretien et Nettoyage	13
Procédure d'Installation	14-15
Garantie	16
Dimensions Brutes	17
Pièces de Rechange	18-19

## MERCI D'AVOIR CHOISI TOTO!

La mission de TOTO est d'offrir au monde entier un style de vie sain, hygiénique et plus confortable. Comme principe de base, nous concevons chaque produit avec un équilibre entre la forme et la fonction. Félicitations pour votre choix.

## AVANT DE COMMENCER

- Observez tous les codes locaux de plomberie.
- Assurez-vous que la source d'eau soit fermée.
- Lisez attentivement les instructions pour une installation correcte.
- Ce robinet est conçu pour application sur plate-forme seulement:
  - Épaisseur de la Plate-forme Rude.....1-1/4" (32mm) Max.
  - Épaisseur de la Plate-forme Finie.....1/2" (12.7mm) Min. to 7/8" (22mm) Max.
- Fournissez un panneau d'accès aux valves et raccords de tuyaux à partir du dessous de la plate-forme.
- TOTO se réserve le droit de mettre à jour le modèle du produit sans avertissement préalable.

## OUTILS NÉCESSAIRES



Ruban de Téfion



Clé à Molette



Pince Réglable

## PIÈCES INCLUSES

Vérifiez que toutes les pièces sont incluses dans votre paquet:

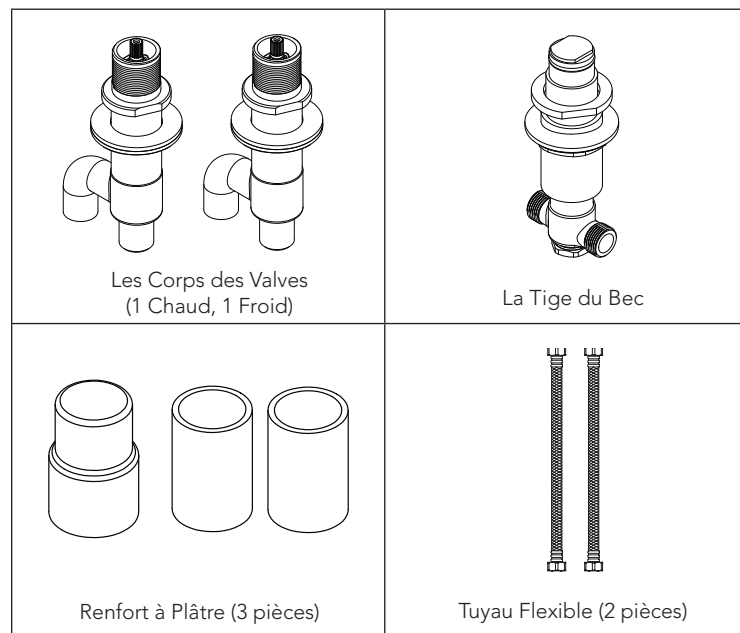

## AVERTISSEMENTS

Pour une opération sécurisée, observez les directives comme suit:

- Pression de Fonctionnement Recommandée:
  - Pression minimum.....20 psi (0.14 MPA), dynamique
  - Pression maximum.....80 psi (0.55 MPA), statique
- La température d'alimentation d'eau chaude ne doit pas dépasser 185°F (85°C).
- N'utilisez pas la vapeur pour l'alimentation d'eau chaude.
- N'utilisez pas le produit à une température ambiante sous 32°F (0°C).

## ENTRETIEN ET NETTOYAGE

Votre nouvelle valve est conçue pour plusieurs années d'opération sans problèmes. Maintenez son aspect de neuf en le nettoyant régulièrement avec un savon doux, rincez-le à fond avec de l'eau chaude et essuyez-le avec un chiffon doux et propre. N'utilisez pas de nettoyants abrasifs, laine d'acier ou produits chimiques corrosifs car ils terniront la finition. Le non-respect de ces directives peut annuler votre garantie.

## PROCÉDURE D'INSTALLATION

- 1) Percez des trous comme indiqué dans l'illustration à droite. Assurez-vous que la plate-forme rude et certains matériaux de la plate-forme finie répondent aux spécifications suivantes:

A (Épaisseur de la Plate-forme Rude)	B (Épaisseur de la Plate-forme Finie)
1-1/4" (32mm) Max.	1/2" - 7/8" (12.7mm - 22mm)

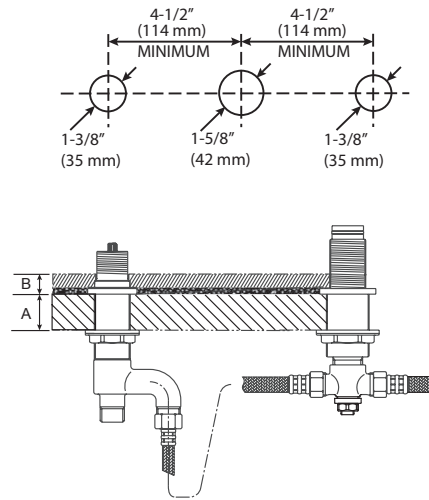

- 2) Insérez la tige du bec dans le trou central de la face inférieure de la plate-forme. Vissez l'écrou de la tige du bec sur la tige du bec à partir du dessus jusqu'à ce qu'il s'arrête. Serrez l'écrou de blocage en dessous de la plate-forme pour le sécuriser.

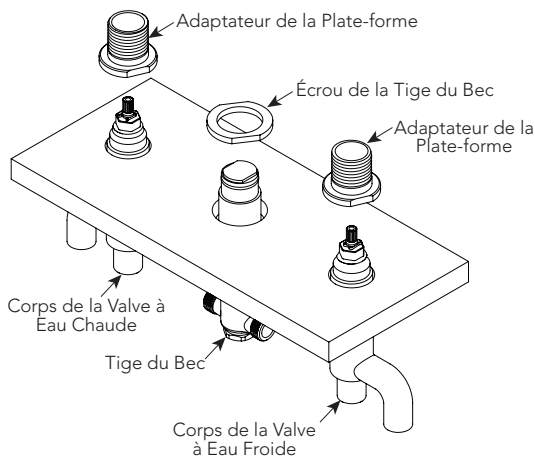

Insérez le corps de la valve à partir du dessous de la plate-forme. Vissez l'adaptateur de la plate-forme sur le corps de la valve à partir du dessus jusqu'à ce qu'il s'arrête. Serrez l'écrou en dessous de la plate-forme pour le fixer.

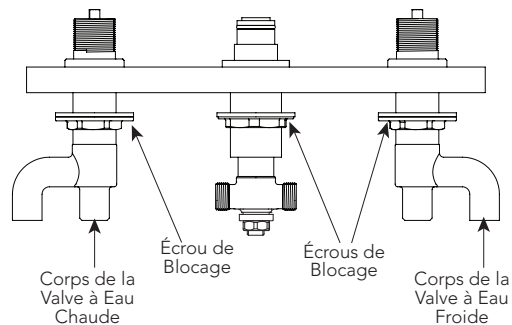

**IMPORTANT! NE PAS TROP SERRER.** Tout serrage excessif peut endommager le produit et provoquer des blessures et/ou des dommages matériels.

## Procédure d'Installation (suite)

- 3) Retirez le bouchon du haut de la tige du bec, l'envelopper avec du ruban adhésif pour tuyau, puis le réinstaller.

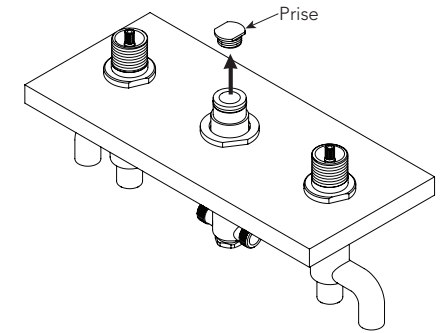

- 4) Installez les renforts en plâtre sur le corps de valve et la tige du bec.

**IMPORTANT!** Ne pas les retirer avant que la plate-forme ne soit terminée et que le bec de la baignoire soit prêt à être installé.

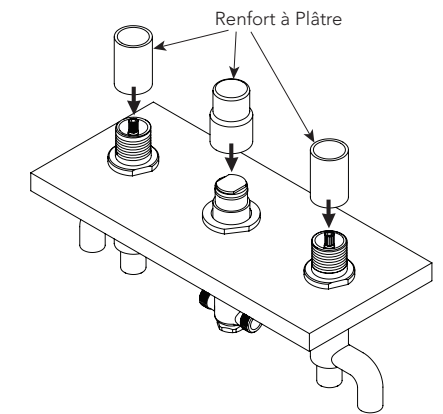

- 5) Connectez le corps de valve sur la tige centrale avec les tuyaux flexibles inclus. Connectez les lignes d'approvisionnement en eau (non inclus) aux corps des valves.

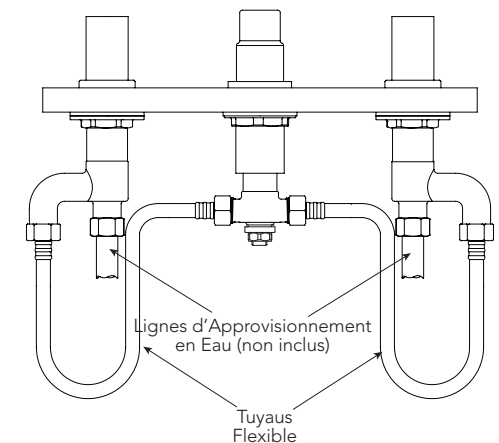



## GARANTIE

- TOTO® garantit ses robinets résidentiels et accessoires de bain (« Produit ») contre tout défaut de matériau et de fabrication pendant l'utilisation normale, lorsqu'ils sont correctement installés et maintenus pendant la durée de vie du produit à partir de la date d'achat du produit. La présente garantie limitée ne peut être prolongée que pour le seul ACHETEUR D'ORIGINE de l'appareil et n'est pas transférable à un tiers, y compris mais pas limité à tout acheteur ou propriétaire subséquent du produit. Cette garantie n'est applicable qu'aux produits achetés et installés en Amérique du Nord, Centrale, et du Sud.
- Les obligations de TOTO selon les termes de cette garantie sont limitées à la réparation, remplacement ou autre ajustement en conséquence, au choix de TOTO, des produits ou des pièces défectueuses en service normal, pourvu qu'un tel produit ait été installé, utilisé et entretenu conformément aux instructions. TOTO se réserve le droit d'effectuer ce genre de vérifications en cas de nécessité afin de déterminer la cause du défaut. TOTO ne facturera pas les interventions ou les pièces relatives à la réparation et au remplacement sous garantie. TOTO n'est pas responsable du coût de désinstallation, de renvoi et/ou de réinstallation de l'appareil.
- La garantie ne s'applique pas dans les cas suivants:
  - Domage ou perte suite à une cause naturelle telle que incendie, tremblement de terre, inondation, tonnerre, orage etc.
  - Domage ou perte causé par tout accident, utilisation non adaptée, abus, négligence ou mauvais traitement, nettoyage ou entretien de l'appareil, y compris l'utilisation d'agent abrasif ou l'utilisation d'autres produits de nettoyage de façon incompatible aux instructions de l'appareil.
  - Domage ou perte causé par des sédiments ou tout autre corps étranger contenus dans un réseau d'alimentation en eau.
  - Domage ou perte suite à une mauvaise installation ou à l'installation de l'appareil dans un environnement rude et/ou dangereux ou une mauvaise désinstallation, réparation ou modification de l'appareil.
  - Domage ou perte suite à des surtensions, foudres ou tous autres actes qui ne sont pas la responsabilité de TOTO, ou actes stipulés non supportables par le produit.
  - Domage ou perte résultant d'une usure normale et habituelle, telle que la diminution du lustre, grattage ou décoloration avec le temps, habitude de nettoyage, l'eau, ou des conditions atmosphériques.
- Pour que la garantie limitée soit valable, la preuve d'achat est exigée. TOTO vous encourage à enregistrer votre produit après l'achat pour créer un record du propriétaire, cela peut être fait au site <http://www.totousa.com>. L'enregistrement du produit est complètement volontaire et à défaut de l'enregistrement ne va pas limiter votre droit au garantie limitée.
- Si le produit est utilisé dans un but commercial ou installé en dehors de L'Amérique du Nord, Centrale ou du Sud, TOTO garantit que le produit est exempt de tous défauts matériels et de fabrication pour une utilisation normale pendant une durée de an (1) à partir de la date d'installation du produit, en plus de respecter tous les autres termes sauf la durée de cette garantie.
- CETTE GARANTIE DONNE DES DROITS SPÉCIFIQUES. IL EST POSSIBLE QUE L'ACHETEUR AIT D'AUTRES DROITS QUI VARIENT DUN ÉTAT A UN AUTRE OU D'UNE PROVINCE À L'AUTRE.
- Pour obtenir une réparation selon les termes de cette garantie, l'acheteur doit livrer le produit dans un centre de réparation de TOTO port payé avec preuve d'achat (reçu de caisse original), et une lettre expliquant le problème, ou contacter un distributeur de TOTO ou un entrepreneur de réparation du produit ou écrire directement à TOTO U.S.A., INC., Southern Road, Morrow, Géorgie 30260, (888) 295-8134 ou appelé (678) 466-1300, si en dehors de L'Etat Unis. Si, à cause de la taille du produit ou de la nature du défaut, il n'est pas possible de renvoyer le produit à TOTO, la réception par TOTO d'un avis écrit du défaut avec preuve d'achat (reçu de caisse original) constitue livraison. Dans un tel cas, TOTO peut choisir de réparer le produit chez l'acheteur ou de payer le transport du produit à un centre de réparation.

CETTE GARANTIE ÉCRITE EST LA SEULE GARANTIE FAITE PAR TOTO®. LA RÉPARATION, LE REMPLACEMENT OU TOUT AUTRE AJUSTEMENT APPROPRIÉ SELON LES TERMES DE CETTE GARANTIE EST LE SEUL RECOURS DE L'ACHETEUR INITIAL. TOTO N'EST PAS RESPONSABLE DE LA PERTE DU PRODUIT OU DE TOUT AUTRE DOMMAGE INDIRECT, SPÉCIAL OU SECONDAIRE OU DES DÉPENSES ENCOURUES PAR L'ACHETEUR INITIAL NI DE LA MAIN-D'OEUVRE OU AUTRES FRAIS ASSOCIÉS À L'INSTALLATION OU LA MANIPULATION, OU LES FRAIS DE RÉPARATION PAR DES TIERS, NI POUR TOUS AUTRES FRAIS PAS SPÉCIFIQUEMENT MENTIONNÉS. EN AUCUN CAS, LA RESPONSABILITÉ DE TOTO NE PEUT DÉPASSER LE PRIX D'ACHAT DU PRODUIT. SAUF QUAND INTERDITE PAR UNE LOI APPLICABLE, TOUTE GARANTIE SOUS-ENTENDUE, Y COMPRIS CELLE DE VENDABILITÉ OU D'APPLICATION POUR UN USAGE PARTICULIER, EST EXPRESSÉMENT REJETÉ. CERTAINES PAYS NE PERMETTENT PAS LA LIMITATION DE LA LONGUEUR D'UNE GARANTIE SOUS-ENTENDUE, OU L'EXCLUSION OU LA LIMITATION DES DOMMAGES INDIRECTS OU SECONDAIRES, IL EST DONC POSSIBLE QUE CETTE LIMITATION ET EXCLUSION NE S'APPLIQUE PAS À VOTRE CAS.

## ROUGH-IN DIMENSIONS / DIMENSIONES PRELIMINARES / DIMENSIONS BRUTES

### TB6TR

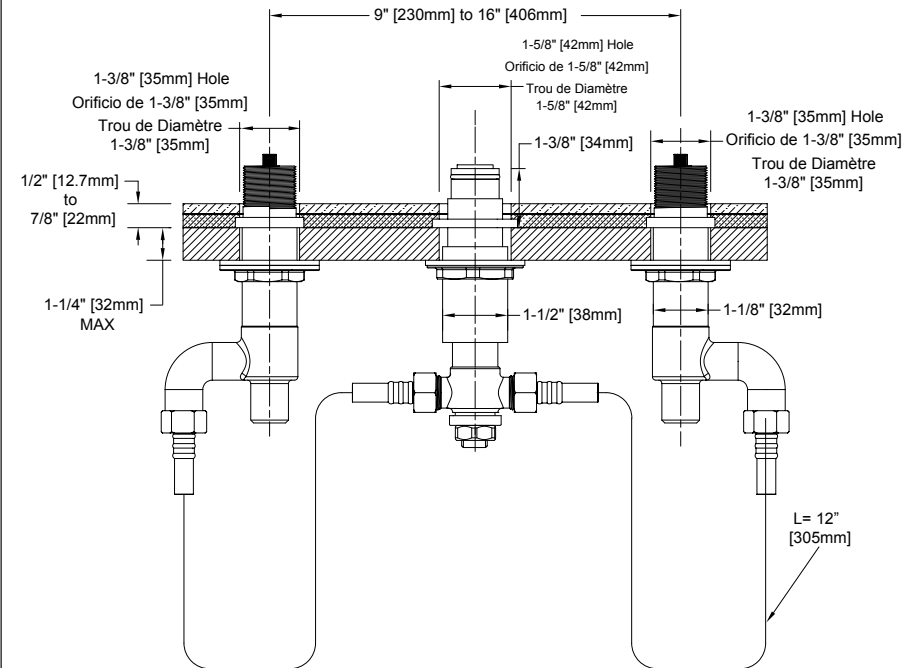

SPARE PARTS / PIEZAS DE REPUESTO /  
PIÈCES DE RECHANGE

TB6TR

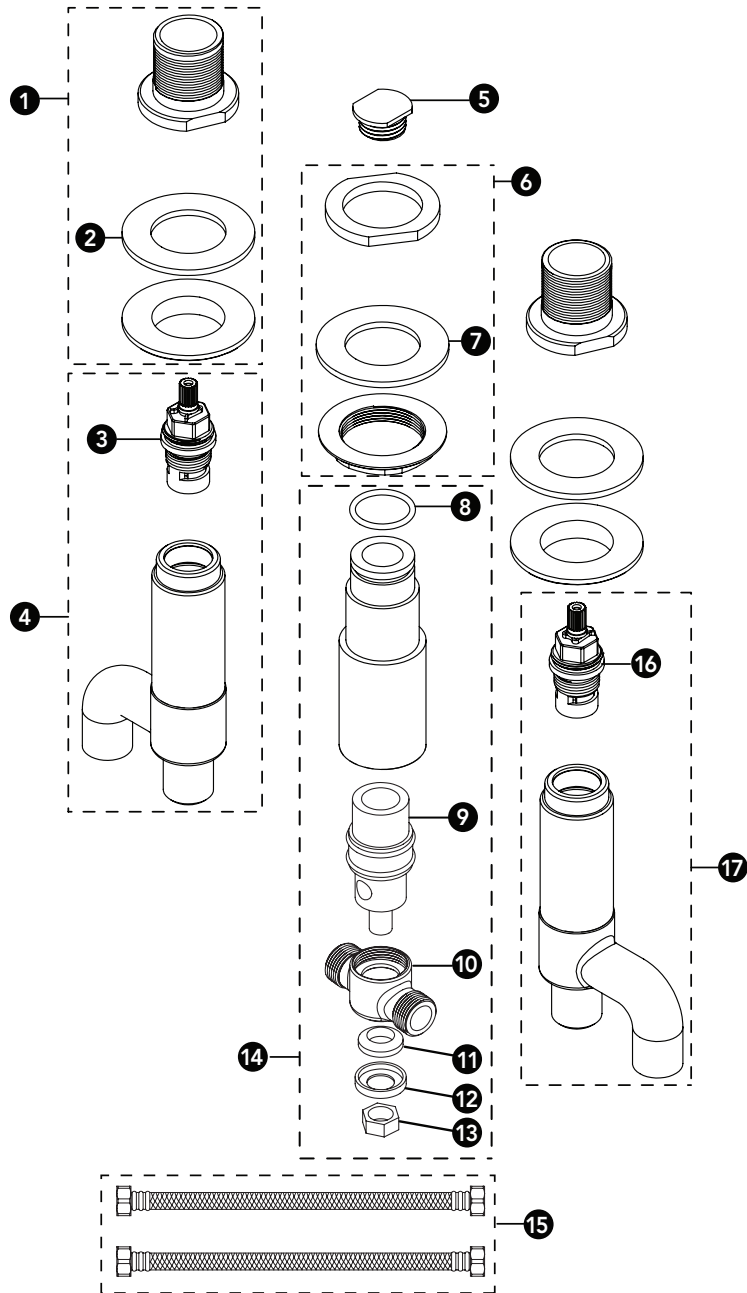

SPARE PARTS / PIEZAS DE REPUESTO /  
PIÈCES DE RECHANGE

No.	Description Descripción Description
1	Valve Mounting Hardware Herramienta para el Montaje de la Válvula Matériel de Montage de la Valve
2	Gasket Junta Joint
3	Cartridge (Hot) Cartucho (Caliente) Cartouche (Chaude)
4	Valve Body Assembly (Hot) Montaje del Cuerpo de la Válvula (Caliente) Assemblage du Corps de la Valve (Chaud)
5	Plug Conectar Prise
6	Shank Mounting Hardware Herramienta para el Montaje de la Vástago Matériel de Montage de la Jarret
7	Gasket Junta Joint
8	O-ring Anillo en O Joint Torique

No.	Description Descripción Description
9	T-connection Adapter Adaptador de la Conexión en T Adaptateur de la Connexion en T
10	T-connection Conexión en T Connexion en T
11	Rubber Gasket Junta de Hule Joint en Caoutchouc
12	Metal Washer Arandela Metálica Rondelle Métallique
13	Hex Nut Tuerca Hexagonal Écrou à Six Pans
14	Shank Assembly Montaje del Vástago Assemblage du Jarret
15	Flex Hoses Spanish French
16	Cartridge (Cold) Cartucho (Frio) Cartouche (Froide)
17	Valve Body Assembly (Cold) Montaje del Cuerpo de la Válvula Assemblage du Corps de la Valve

# TOTO®

TOTO® U.S.A., Inc. 1155 Southern Road,  
Morrow, Georgia 30260

Tel: 888-295-8134 Fax: 800-699-4889

[www.totousa.com](http://www.totousa.com)

0GU4128

Rev Date: 11/10



#### Warranty Registration and Inquiry

For product warranty registration, TOTO U.S.A. Inc. recommends online warranty registration. Please visit our web site <http://www.totousa.com>. If you have questions regarding warranty policy or coverage, please contact TOTO U.S.A. Inc., Customer Service Department, 1155 Southern Road, Morrow, GA 30260 (888) 295-8134 or (678) 466-1300 when calling from outside of U.S.A.